

BLS-BB-46B

BOÎTE ARRIÈRE



NDA
Compliant



Caractéristiques :

Paramètre	
Matériel	Alliage d'aluminium + plastique
Couleur	Blanc
humidité d'exploitation	0% - 90% HR
Porteur de charge	3 kg (6,61 livres)
dimensions du produit	φ107 × 46mm (φ4.21 × 1.81")
Poids du produit	0,34 kg (0,75 livre)

Dimensions(mm) :

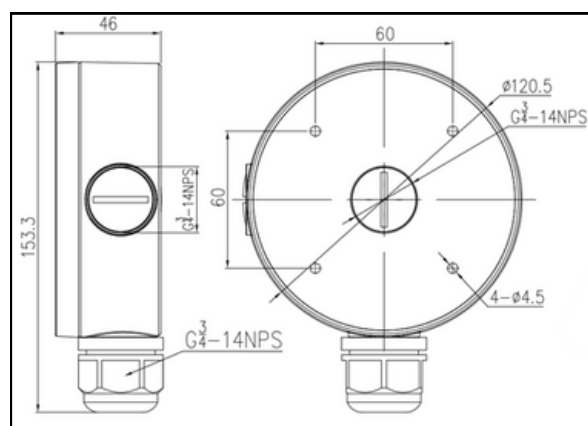

CANADA:
351, rue Ferrier, unité 5
Markham (Ontario) L3R 5Z2
Canada
Tél : 416-410-6865
Sans frais : 1-866-843-6865

ETATS-UNIS:
171, avenue Cooper.
Suite 110, Tonawanda
New York 14150, États-Unis
Tél : 1-716-877-7277
Sans frais : 1-866-843-6865

MOYEN-ORIENT:
Boîte postale n° 126312
Office Suite 703, Oxford
Tower Business Bay, Dubaï,
Émirats Arabes Unis
Tél : + 971 4 2767117

Mars 2024

www.watchnetinc.com
info@watchnetinc.com